

Schmierplan mahindra CJ 340 / 540

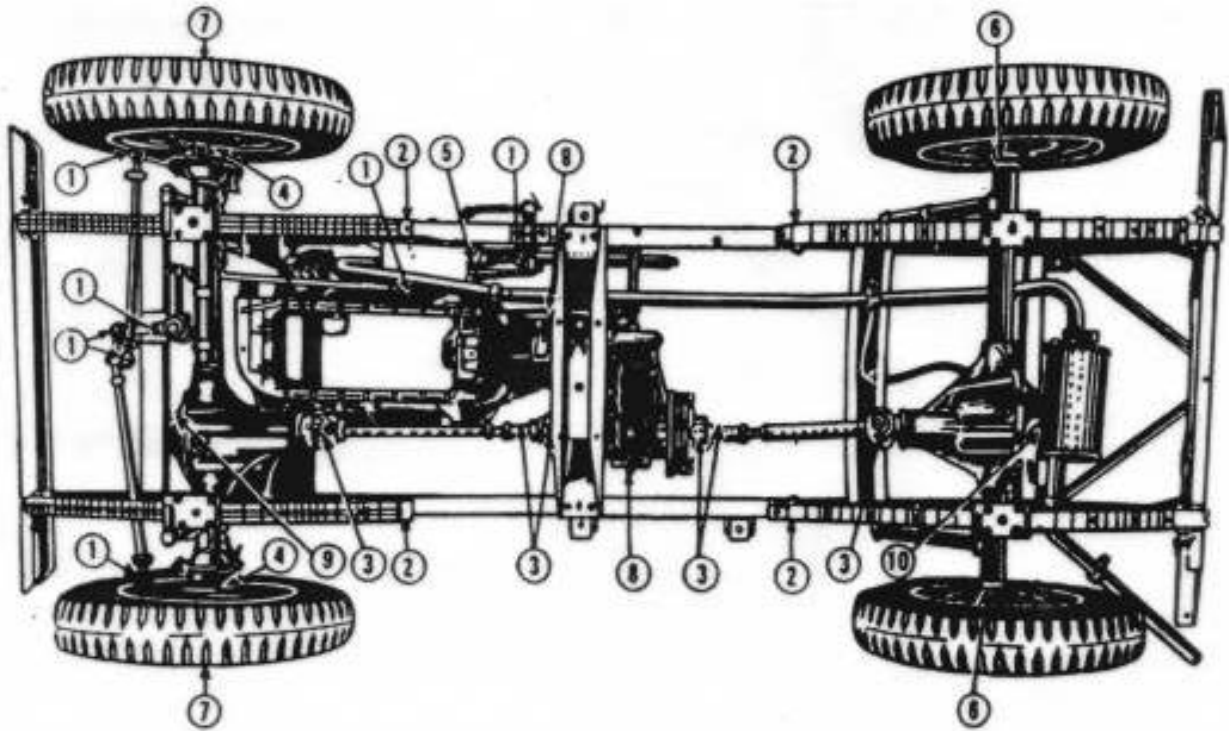

1. **Spurstangenköpfe:** abschmieren mit der Fettpresse bis Fett unter der Gummimanschette austritt. Alle 5000 km bzw. nach dem Geländeeinsatz / nach Wasserdurchfahrten.
2. **Federschäkel:** abschmieren bis Fett an den Lagerbuchsen austritt.
3. **Kardanwellen-Kreuzgelenke und Schiebestücke** abschmieren mit Abschmierfett bis Fett an den Dichtungen austritt. Alle 5000 km bzw. nach dem Geländeeinsatz / nach Wasserdurchfahrten.
4. **Antriebswellengelenke Vorderachse:** Alle 5000 km ca. 10 ccm Abschmierfett pro Seite einfüllen.
5. **Lenkgetriebe:** Gefüllt mit Getriebeöl SAE 90 alle 10000 km Ölstand prüfen. Alle 20000 km erneuern.
6. **Hinterradlager:** abschmieren mit Abschmierfett alle 5000 km. ACHTUNG: Zu starkes Abschmieren führt zum Versagen der Bremse !
7. **Vorderradlager:** Alle 40000 km zerlegen und mit Wälzlagerfett wieder zusammenbauen.
8. **Getriebe und Verteilergetriebe:** Ölstand alle 5000 km prüfen (Ölstand bis Unterkante Füllschraube), alle 20000 km Öl (z.B. Getriebeöl SAE 75W-90) wechseln. **FORUMTIPP:** 1 cm unter Unterkante Füllhöhe vermeidet Undichtigkeiten.
9. **Differential vorne:** Ölstand alle 5000 km prüfen, alle 20000 km wechseln (Getriebeöl SAE 90 Hypoid). Ölstand bis Unterkante Füllschraube.
10. **Differential hinten:** Ölstand alle 5000 km prüfen (Ölstand bis Unterkante Füllschraube), alle 20000 km Öl (Getriebeöl SAE 90 Hypoid) wechseln. ACHTUNG: Verfügt eine Achse über eine Lamellensperre, so vermeidet ein LS (Limited Slip) - Getriebeölzusatz Geräusche und Verschleiß.
11. **Motorölwechsel:** mit Filter (Peugeot 205 Bauj. 90 -1,9 l / Diesel (nicht Turbodiesel)) 5,5 Liter Motoröl (z.B. 15 W 40)
12. **Luftfilter:** Öl alle 20000 km bzw. nach Fahrten mit starkem Staubanfall wechseln (bei extrem starker Filterverschmutzung Einsatz auswaschen).

Alle Angaben ohne Gewähr ! © 2001 - 2003 www.robspa.de

Weiterhin alle 5000 km abschmieren:

- Handbremsseil
- Lagerblock der Allrad- und Geländeuntersetzungshebel
- Blattfedern mit Fließfett einstreichen